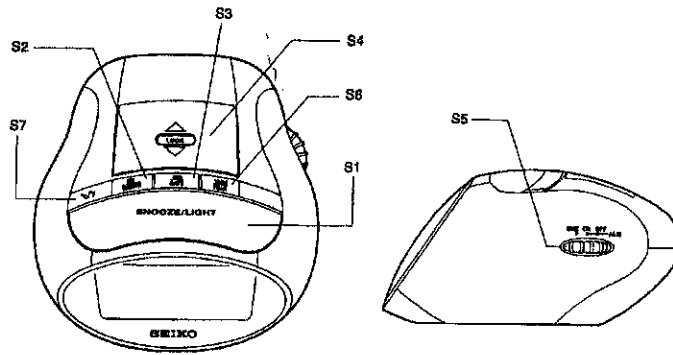

**SEIKO-kello****QHL023S****KÄYTTÖOHJE****Säätimet**

- S1 Hälytyksen katkaisu-/valo-/torkkupainike
- S2 Tuntien/kuukauden asetuspainike
- S3 Minuuttien/päiväyksen asetuspainike
- S4 Kellonajan asetus-/hälytyksen asetus-/lukituspainike
- S5 Torkku/hälytys päällä/hälytys katkaistu
- S6 12-/24-tuntisen näytön/vuosiluvun valintapainike
- S7 Celsius-/Fahrenheit-asteiden valintapainike

**Virtalähde**

Tämä kello käyttää virtalähteenä kahta "AA" kokoista paristoa (mukana).

**Paristojen asennus**

- Avaa kellon takana sijaitsevan paristotilan kansi ja asenna paristotilaan kaksi "AA" kokoista paristoa. Huomioi paristotilassa olevat + ja - napaisuusmerkinnät.

**Huomautus:**

Poista suoja muovit kello LCD-näytöstä.

- Kellon mukana toimitettu paristo on tarkoitettu tehtaan testitarkoituksiin varten ja sen käyttöikä on tästä syystä normaalia lyhyempi.

**Kalenterin asettaminen**

Siirrä valitsin (S4) CALENDAR-asentoon. Paina MONTH (S2), DATE (S3) tai YEAR (S6) painiketta kalenterin asettamiseksi.

**Huomautus:**

Väärä kalenteriasetus (esim. helmikuun 30 päivä) vaihtuu automaattisesti helmikuun 1 päiväksi ja huhtikuun 31 päivä vaihtuu huhtikuun 1 päiväksi.

**Kellonajan asettaminen**

Siirrä valitsin (S4) TIME SET-asentoon, ja paina HR (S2) tai MIN (S3) painiketta säätääksesi kellon oikeaan aikaan.

**Hälytyksen asettaminen**

- Siirrä valitsin (S4) ALM SET-asentoon, jolloin kellon näyttöön ilmestyy "ALARM". Paina HR (S2) tai MIN (S3) painiketta asettaaksesi mieleisesi hälytysajan.
- Siirrä valitsin (S5) ALARM-asentoon. Hälytystoiminto aktivoituu ja näyttöön ilmestyy "☞" symboli.
- Siirrä valitsin (S5) SNOOZE-asentoon aktivoitaksesi torkkuhälytyksen.

(2)

### **"LOCK" -toiminto (lukitus)**

- Säädettyäsi kellon oikeaan aikaan ja asetettuasi hälytysajan, siirrä valitsin (S4) LOCK-asentoon estääksesi kellon-aikaa ja päiväystä muuttumasta, jos painikkeita vahingossa painetaan.

### **Torkkuhälytyksen käyttäminen**

- Siirrä valitsin (S5) SNOOZE-asentoon, jolloin näyttöön ilmestyy "Zz" symboli. Torkkutoiminto (SNOOZE) on nyt kytketty päälle. Hälytyksen käynnistyessä, voit aktivoida torkkutoiminnon painamalla ALM/STOP/LIGHT-painiketta (S1). Hälytys katkeaa viideksi minuutiksi ja käynnistyy sitten uudelleen.
- Jos haluat katkaista hälytyksen kokonaan, siirrä ALARM-kytkin (S5) OFF-asentoon.

### **12-/24-tuntinen kellonaikanäyttö**

- Paina 12 HR/24 HR-painiketta (S6) mieleisesi kellonaikanäytön valintaa varten.
- 12-tuntinen kellonaikanäyttö ilmaisee iltapäiväajat "PM" -ilmaisimella.

### **Taustavalon käyttäminen**

- Voit milloin tahansa tarkistaa kellonajan pimeässä painamalla ALM STOP/LIGHT-painiketta (S1) kerran.
- Näytön taustavalo syttyy hetkeksi helpottaen lukemista.

### **Huomautus:**

Taustavalon usein toistuva käyttö lyhentää pariston ikää.

### **Celsius (°C) tai Fahrenheit (°F) lämpötilalukeman välinen valinta**

Paina °C/°F-painiketta (S7) valitaksesi mieleisesi lämpötila-asteikon.

### **Kellon hoitaminen**

- Älä aseta kelloa alttiiksi äärimmäisille lämpötiloille; vedelle tai voimakkailla iskuille.
- Estä kelloa joutumasta kosketuksiin syövyttävien materiaalien, kuten hajuveden, alkoholin tai puhdistusaineiden kanssa.