

(2)

# SEIKO

QHL032S

## KÄYTTÖOHJE

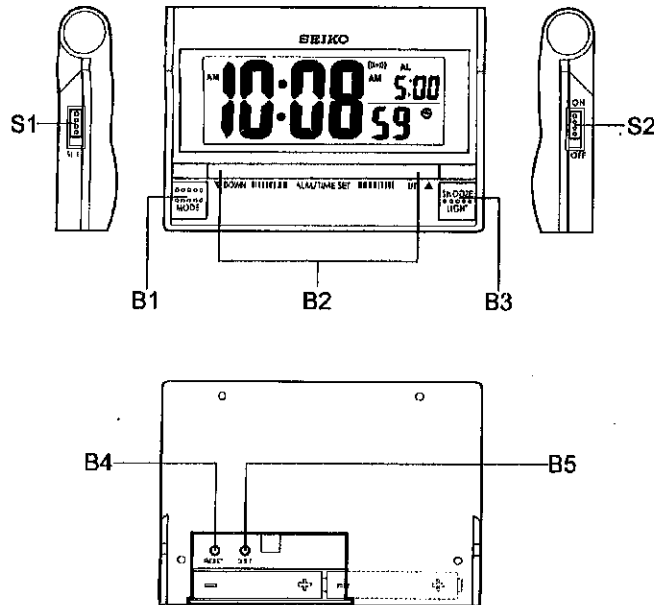

### SÄÄTIMET

- S1 Asetuspainike (SET)
- S2 Hälytys päällä/pois-painike (ALARM ON/OFF)
- B1 Toimintopainike (MODE)
- B2 Säätpainike ylös/alas (UP/DOWN)
- B3 Valo-/torkkupainike (LIGHT/SNOOZE)
- B4 Nollauspainike (RESET)
- B5 DST-painike

### KELLON KÄYNNISTÄMINEN

- Avaa kellon takapaneelissa sijaitseva paristontila ja asenna sinne 2 kpl "AAA" paristoa. Huomioi paristotilassa olevat + ja - napaisuusmerkinnät. Paina **RESET**-painiketta (B4) asennettuasi paristot.

#### Huomautus!

Irrota LCD-paneelin päällä oleva läpinäkyvä muovikelmu ennen kellon käyttöönottoa.

### NÄYTTÖTOIMINNON VALINTA

- Valitse näyttötoiminto painamalla **MODE**-painiketta (B1). Kellotaulun oikean yläkulman näyttö vaihtuu järjestyksessä: kaksoisaika (TIME II) ja hälytysaika (AL).

(2)

### KELLONAJAN ASETTAMINEN

- Aseta aika vetämällä **SET**-kytkintä (S1) alaspäin. Vapauta kytkin. Tunti- ja minuuttinumerot alkavat vilkkua. Paina **UP** (B3) tai **DOWN** (B4) painiketta asettamista varten.
- Paina **UP** (B3) painiketta minuuttiarvon suurentamiseksi tai paina **DOWN** (B4) painiketta sen pienentämiseksi. Pidä **UP** (B3) tai **DOWN** (B4) painiketta alaspainettuna yhtäjaksoisesti minuuttiarvon nopeaa suurentamista tai pienentämistä varten. Tuntiarvo vaihtuu minuuttien nollautuessa "00".
- Vedä **SET**-kytkin (S1) alas asetuksen jälkeen ja vapauta se sitten. Kellonajan asetus päättyy.

### KAKSOISAJAN ASETTAMINEN

- Voidaksesi asettaa kaksoisajan, aseta kello TIME II-tilaan painamalla **MODE**-painiketta (B1). Näytön oikeaan yläkulmaan ilmestyy sana "TIME II".
- Käynnistä asetustoiminto painamalla **UP/DOWN**-painiketta (B2) kerran. Kaksoisajan numerot alkavat vilkkua.
- Paina **UP/DOWN**-painiketta (B2) uudelleen asettaaksesi tuntiarvon. Minuutit tahdistuvat kellonaikaan automaattisesti. Pidä **UP/DOWN**-painiketta (B2) alaspainettuna yhtäjaksoisesti tuntiarvon nopeaa suurentamista tai pienentämistä varten.
- Älä koske painikkeisiin asetuksen jälkeen. Kaksoisajan numerot lakkaavat vilkkumasta 5 sekunnissa.

### HÄLYTYKSEN ASETTAMINEN

- Valitse hälytystoiminto painamalla **MODE**-painiketta (B1). Näytön oikeaan yläkulmaan ilmestyy kirjaimet "AL".
- Käynnistä hälytysajan asetus painamalla **UP/DOWN** (B2) painiketta kerran. Hälytysajan numerot alkavat vilkkua. Paina **UP/DOWN** (B2) painiketta uudelleen asettaaksesi minuuttiarvon. Pidä **UP/DOWN**-painiketta (B2) alaspainettuna yhtäjaksoisesti minuuttiarvon nopeaa suurentamista tai pienentämistä varten. Tuntiarvo vaihtuu minuuttien nollautuessa "00".
- Älä koske painikkeisiin asetuksen jälkeen. Hälytysajan numerot lakkaavat vilkkumasta 5 sekunnissa.

### HÄLYTYKSEN KÄYTTÄMINEN

- Aseta **ALARM ON/OFF**-kytkin (S2) ON-asentoon hälytystoiminnon käyttöä varten. Kellon näyttöön ilmestyy häilytyssymboli "Ⓜ".
- Hälytyksen käynnistyttyä, voit aktivoida torkkuhälytyksen painamalla **SNOOZE/LIGHT**-painiketta (B3). Hälytys katkeaa 8 minuutiksi ja käynnistyy sitten uudelleen.
- Voit katkaista hälytyksen vetämällä tai painamalla yhtä **SET** (S1), **UP/DOWN** (B2) ja **MODE** (B5) painikkeista. Hälytys katkeaa ja aktivoituu uudelleen 24 tunnin kuluttua.
- Jos haluat katkaista hälytyksen kokonaan, aseta **ALARM ON/OFF**-kytkin (S2) OFF-asentoon.

### DST-TOIMINNON (KESÄAIKA) KÄYTTÄMINEN

- Paina **DST**-painiketta (B5) kerran siirtääksesi kellon kesäaikaan. Näyttöön syttyy "☀" symboli ja kellonaika vaihtuu automaattisesti yhden tunnin eteenpäin.

### TAUSTAVALON KÄYTTÄMINEN

- Voit milloin tahansa tarkistaa kellonajan pimeässä painamalla **SNOOZE/LIGHT**-painiketta (B3) kerran. Näyttöön syttyy hetkeksi kellonajan tarkistamista helpottava valo

#### Huomautus!

Taustavalon usein toistuva käyttö lyhentää pariston ikää.

### KELLON HOITAMINEN

- Suojaa kello äärimmäisiltä lämpötiloilta, vedeltä ja voimakkailta iskuilta.
- Estä kelloa joutumasta kosketukseen syövyttävien aineiden, kuten hajuveden, denaturoidun spriin tai puhdistusnesteiden kanssa.

### TEKNISET TIEDOT

- Pariston käyttöikä: n. 1 vuosi